

**DAIKIN**



DAIKIN ROOM AIR CONDITIONER

**MONTAVIMO VADOVAS**

R32 Split Series

***INVERTER***

Modeliai

FTXTP25K3V1B

FTXTP35K3V1B

ATXTP25K3V1B

ATXTP35K3V1B



# Atsargumo priemonės



Prieš naudodami įrenginį perskaitykite informaciją apie atsargumo priemones.



Šis prietaisas užpildytas R32.

- Čia aprašytos atsargumo priemonės skirstomos į ĮSPĖJIMAS ir DĖMESIO. Abu užrašai susiję su svarbia saugos informacija. Nepamirškite peržiūrėti visų atsargumo priemonių.
- Pranešimų ĮSPĖJIMAS ir DĖMESIO reikšmės

**⚠ ĮSPĖJIMAS.....Tinkamai nesilaikydami šių nurodymų galite susižeisti arba žūti.**

**⚠ DĖMESIO.....Tinkamai nesilaikydami šių nurodymų galite sugadinti nuosavybę arba susižeisti. Atsižvelgiant į aplinkybes, galite susižeisti labai sunkiai.**

- Šiame vadove panaudotų saugos ženklų reikšmės yra tokios:

Būtinai laikykitės šių nurodymų.	Būtinai įžeminkite sistemą.	Jokiu būdu nemėginkite.
----------------------------------	-----------------------------	-------------------------

- Baigę montuoti sistemą išbandykite, ar ji veikia be sutrikimų, paaiškinkite klientui, kaip valdomas oro kondicionierius ir kaip jį reikia prižiūrėti naudodami eksploataavimo vadovą.
- Originali instrukcija yra anglų kalba. Instrukcijos kitomis kalbomis yra originalo vertimai.

## **⚠ ĮSPĖJIMAS**

- Montavimo darbus paveskite atlikti pardavėjui arba kvalifikuotiems specialistams. Nemėginkite montuoti oro kondicionieriaus patys. Netinkamo sumontavimo padariniai gali būti vandens nuotėkis, elektros smūgis arba gaisras.
- Oro kondicionierius turi būti sumontuotas laikantis šiame montavimo vadove pateiktų nurodymų. Netinkamo sumontavimo padariniai gali būti vandens nuotėkis, elektros smūgis arba gaisras.
- Montavimo darbams atlikti naudokite tik nurodytus priedus ir dalis. Jei naudosite ne nurodytas dalis, įrenginys gali nukristi, praleisti vandenį, sukelti elektros smūgį ar gaisrą.
- Oro kondicionierių montuokite ant tokio pagrindo, kuris yra pakankamai tvirtas jos svoriui atlaikyti. Jei pagrindas nepakankamai tvirtas, įranga gali nukristi ir sužaloti žmones.
- Elektros instaliacijos darbai turi būti atliekami laikantis atitinkamų vietos ir nacionalinių teisės aktų bei šiame montavimo vadove pateiktų nurodymų. Būtinai naudokite tik numatytąjį maitinimo grandinę. Dėl nepakankamos galios elektros grandinės arba netinkamai atliktų darbų kyla elektros smūgio bei gaisro pavojus.
- Naudokite tinkamo ilgio kabelį. Nenaudokite sudurtų ir ilginamųjų laidų, antraip kils perkaitimo, elektros smūgio bei gaisro pavojus.
- Pasirūpinkite, kad visi laidai būtų apsaugoti, būtų naudojami nurodyti laidai ir kad laidų bei gnybtų jungčių neveiktų tempimo apkrova. Netinkamai sujungus ar apsaugojus laidus kyla perkaitimo ir gaisro pavojus.
- Laidais prijungdami maitinimo šaltinį ir sujungdami patalpų bei lauko įrenginius išdėstykite laidus taip, kad kontrolinės dėžutės dangtelį būtų galima patikimai pritvirtinti. Netinkamai uždėjus kontrolinės dėžutės dangtelį kyla elektros smūgio, gaisro ir gnybtų perkaitimo pavojus.
- Jei pažeidžiamas maitinimo kabelis, siekiant išvengti rizikos, jį turi pakeisti gamintojas, techninės priežiūros atstovas arba kiti panašią kvalifikaciją turintys asmenys.
- Jei montuojant atsiranda aušalo dujų nuotėkiui, nedelsdami išvėdinkite patalpą. Atsiradus aušalo sąlyčiui su ugnimi, gali susidaryti toksinės dujos.
- Baigę montuoti patikrinkite, ar nėra aušalo dujų nuotėkio. Į patalpą nutekėjus aušalo dujoms ir joms susilietus su ugnies šaltinių (pvz., oro šildytuvu, krosnele ar virykle) gali susidaryti toksinių dujų.
- Montuodami bei perstatydami oro kondicionierių būtinai išleiskite orą iš aušalo sistemos ir naudokite tik nurodytą aušalą (R32 – atsižvelgiant į įrenginio specifikaciją. Aušalų negalima sukeisti). Dėl aušalo sistemoje esančio oro ar svetimkūnių padidėjęs slėgis gali sukelti įrangos gedimus ir net žmonių traumas.
- Kai montuojate įrangą, prieš paleisdami kompresorių patikimai prijunkite aušalo vamzdelius. Jei paleidžiant kompresorių aušalo vamzdeliai nėra prijungti ir yra atidarytas stabdymo vožtuvas, į vidų bus įsiurbiamas oras dėl kurio šaldymo ciklo metu susidarys per didelis slėgis, kuris gali sukelti įrangos gedimas ir net žmonių traumas.
- Kai atliekamas išsiurbimas, prieš nuimdami aušalo vamzdelius sustabdykite siurbį. Jei atliekant išsiurbimą siurblys vis dar veikia ir stabdymo vožtuvas yra atidarytas, nuėmus aušalo vamzdelius į vidų bus įsiurbiamas oras, dėl kurio šaldymo ciklo metu susidarys per didelis slėgis, kuris gali sukelti įrangos gedimas ir net žmonių traumas.
- Būtinai įžeminkite oro kondicionierių. Nesujunkite įrenginio įžeminimo laido su pagalbinio vamzdžiu, žaibolaidžiu arba telefono įžeminimo laidu. Netinkamai įžeminus įrenginį kyla elektros smūgio pavojus.
- Būtinai sumontuokite įžeminimo pertraukiklį. Nesumontavus įžeminimo pertraukiklio kyla elektros smūgio ir gaisro pavojus.
- Būtinai imkitės atitinkamų priemonių, kad lauke naudojamas įrenginys netaptų prieglobsčiu mažiems gyvūneliams. Mažiams gyvūneliams palietus elektrines dalis gali sutrikti veikimas, įrenginys gali imti rūkti ar užsidegti. Informuokite klientą, kad sritis aplink įrenginį turi būti švari.

# Atsargumo priemonės

## ⚠ DĖMESIO

- Nemontuokite oro kondicionieriaus tokiose vietose, kur kyla degių dujų nuotėkio pavojus. Dėl dujų, susikaupusių prie oro kondicionieriaus įvykus nuotėkiui, gali kilti gaisras. 
- Su aušalu gali dirbti, jį pildyti, išleisti ir šalinti gali tik kvalifikuoti darbuotojai.
- Laikydami šią montavimo vadovą pateiktų nurodymų sumontuokite drenažo vamzdelius, kad užtikrintumėte tinkamą sausumą, ir izoliuokite juos, kad užkirstumėte kelią kondensacijai. Netinkamai įrengus drenažo sistemą kyla vandens nuotėkio patalpose ir turto sugadinimo pavojus.
- Priveržkite kūginę veržlę nurodytu būdu, pvz., naudodami dinamometrinių veržliaraktį. Per stipriai priveržus kūginę veržlę ilgai jį gali įtrūkti ir sukelti aušalo nuotėkį.
- Šis prietaisas yra skirtas naudoti specialistams bei parengtiems vartotojams parduotuvėse, lengvosios pramonės įmonėse ir žemės ūkiuose arba ne specialistams – komerciniais bei buitiniais tikslais.
- Garso slėgio lygis mažesnis nei 70 dB(A).

## Priedai

### Vidaus įrenginys (A)–(H)

(A) Tvirtinimo plokštė	1	(D) Nuotolinio valdiklio laikiklis	1	(G) Eksploatavimo vadovas	1
(B) Dezodoruojantis titano apatito filtras	2	(E) AAA sausoji baterija. LR03 (šarminė) – skirta (C)	2	(H) Montavimo vadovas	1
(C) Belaidis nuotolinis valdiklis	1	(F) Patalpose naudojamo įrenginio tvirtinimo varžtas (M4 × 12L)	2		

## Eksploatavimo ribos

Siekiant užtikrinti saugų ir efektyvų eksploatavimą, sistemą būtina naudoti atsižvelgiant į toliau nurodytus temperatūros ir drėgnio intervalus.

	Vėsinimas	Šildymas
Lauko temperatūra	-10~46°C	-25~24°C
Patalpos temperatūra	18~32°C	10~30°C
Patalpos drėgnis	≤80% <sup>(a)</sup>	

<sup>(a)</sup> Kad būtų išvengta kondensacijos ir vandens lašėjimo iš įrenginio. Jei temperatūra arba drėgnis neatitiks šių sąlygų, gali suveikti apsauginiai prietaisai ir oro kondicionierius gali neveikti.

Nuotolinio valdiklio temperatūros nustatymo intervalas:

Aušinimo režimas	Šildymo režimas	Režimas AUTOMATINIS
18-32°C	10-30°C	18-30°C

# Montavimo vietos parinkimas

Prieš parinkdami montavimo vietą gaukite vartotojo sutikimą.

## 1. Vidaus įrenginys

- Patalpose naudojamo įrenginio montavimo vieta:
  - 1) turi atitikti montavimo apribojimus, pateiktus patalpose naudojamo įrenginio brėžiniuose;
  - 2) oro įleidimo ir išleidimo angos turi būti laisvos;
  - 3) įrenginio neturi pasiekti tiesioginiai saulės spinduliai;
  - 4) įrenginys turi būti atokiau nuo šilumos ir garo šaltinių;
  - 5) neturi būti jokių mašininės alyvos garų šaltinių (antraip gali sumažėti patalpose naudojamo įrenginio eksploatacijos laikotarpis);
  - 6) šaltas (šiltas) oras turi cirkuliuoti visoje patalpoje;
  - 7) įrenginys turi būti atokiau nuo elektroninio uždegimo tipo fluorescencinių lempų (su inverteriais arba sparčiaisiais paleidikliais), nes dėl jų gali sumažėti nuotolinio valdiklio veikimo nuotolis;
  - 8) įrenginys turi būti ne mažiau kaip 1 m atstumu nuo televizorių ir radijo aparatų (jis gali kelti vaizdo ir garso trikdžius);
  - 9) montuokite rekomenduojamame aukštyje (1,8 m);
  - 10) šalia neturi būti skalbimo įrangos;
  - 11) prietaisas turi būti laikomas taip, kad nebūtų mechaniškai pažeistas.

## 2. Belaidis nuotolinis valdiklis

- Jei patalpoje yra fluorescencinių lempų, visas jas išjunkite, ir suraskite vietą, kurioje patalpose naudojamas įrenginys tinkamai priima nuotolinio valdiklio signalus (7 metrų atstumu).

# Pasirengimas prieš montuojant

## 1. Priekinio skydo nuėmimas ir uždėjimas

### • Nuėmimas

- 1) Pirštais suėmę už pagrindinio įrenginio išėmų (po vieną kairiojoje ir dešiniojoje pusėje) iki sustojimo atidarykite priekinį skydą.
- 2) Tęskite priekinio skydo atidarymą stumdami jį į dešinę ir traukdami į save, kad atkabintumėte priekinio skydo ašį iš kairiosios pusės. Norėdami atkabinti priekinio skydo ašį iš dešinėsios pusės stumkite jį į kairę traukdami link savęs.

### • Prijungimo būdas

Sulygiavę priekinio skydo iškyšas su grioveliais įstumkite jį iki galo ir iš lėto uždarykite. Tvirtai spustelėkite skydo apatinės dalies vidurį, kad užfiksuotumėte iškyšas.

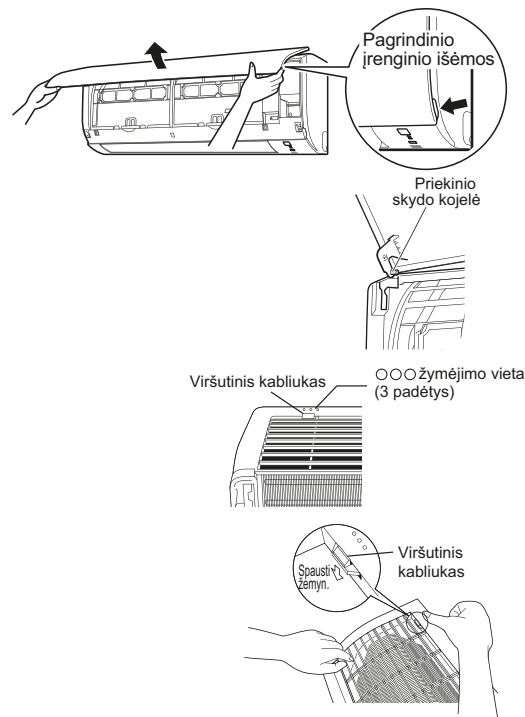

## 2. Priekinių grotelių nuėmimas ir uždėjimas

### • Nuėmimas

- 1) Nuimkite priekinį skydą, kad išimtumėte oro filtrą.
- 2) Atsukite 3 priekinių grotelių varžtus.
- 3) Simboliu ○○○ pažymėtose vietose ant priekinių grotelių yra 3 viršutiniai kabliukai. Viena ranka atsargiai patraukite priekines groteles į save, o kitos rankos pirštais nuspauskite kabliukus žemyn.

## Kai trūksta vietos dėl to, kad įrenginys yra arti lubų

### ⚠ DĖMESIO

- Būtinai dėvėkite apsaugines pirštines.

Uždėkite abi rankas ant priekinių grotelių vidurio ir stumdami jas aukštyn traukite į save.

### • Prijungimo būdas

- 1) Įstatykite priekines groteles ir tvirtai užfiksuokite viršutinius kabliukus (3 vietose).
- 2) Prisukite 3 priekinių grotelių varžtus.
- 3) Įstatykite oro filtrą ir sumontuokite priekinį skydą.

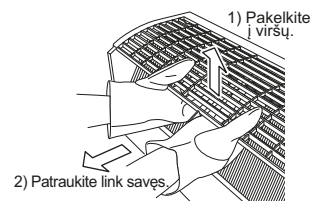





## 3. Skirtingų adresų nustatymas

Kai vienoje patalpoje sumontuoti 2 patalpose naudojami įrenginiai, galima nustatyti skirtingus dviejų belaidžių nuotolinių valdiklių adresus. Pakeiskite vieno iš dviejų valdiklių adreso nuostatą.

Perpjaudami jungę būkite atsargūs, kad nepažeistumėte aplinkinių dalių.

- 1) Nuimkite nuotolinio valdiklio baterijų dangtelį ir perpjaukite adreso jungę.

- 2) Tuo pačiu metu paspauskite ,  ir .

- 3) Paspauskite , pasirinkite , paspauskite .

(Patalpose naudojamo įrenginio VEIKIMO lemputė mirksės apie 1 minutę.)

- 4) Paspauskite patalpose naudojamo įrenginio ĮJUNGIMO/IŠJUNGIMO jungiklį VEIKIMO lemputei mirksint.

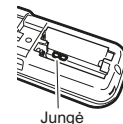

Jungė	ADRESAS
YRA	1
NUPJAUTAS	2

- Jei nepavyksta visiškai atlikti nustatymo VEIKIMO lemputei mirksint, nustatymo procesą dar kartą atlikite nuo pradžios.
- Nustačius ir apytiksliai 5 sekundes palaikius  paspausta, nuotolinis valdiklis grįš į ankstesnį rodinį.

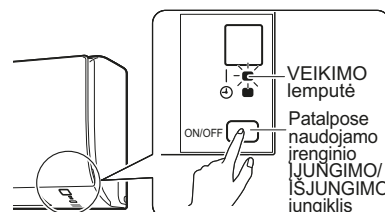

# Pasirengimas prieš montuojant

## 4. Kai prijungiama prie HA sistemos (laidinis nuotolinis valdiklis, centralizuotas nuotolinis valdiklis, belaidis adapteris ir kt.)

- 1) Nuimkite metalinės elektros laidų plokštelės dangtelį.  
(Žr. **Metalinės elektros laidų plokštelės dangtelio nuėmimas / uždėjimas.**)
- 2) Pritaisykite jungiamąjį laidą prie S21 jungties ir praveskite laidų pluoštą, kaip pavaizduota paveiksle.
- 3) Uždėkite elektros laidų dangtelį atgal į vietą ir praveskite laidą, kaip pavaizduota paveiksle.

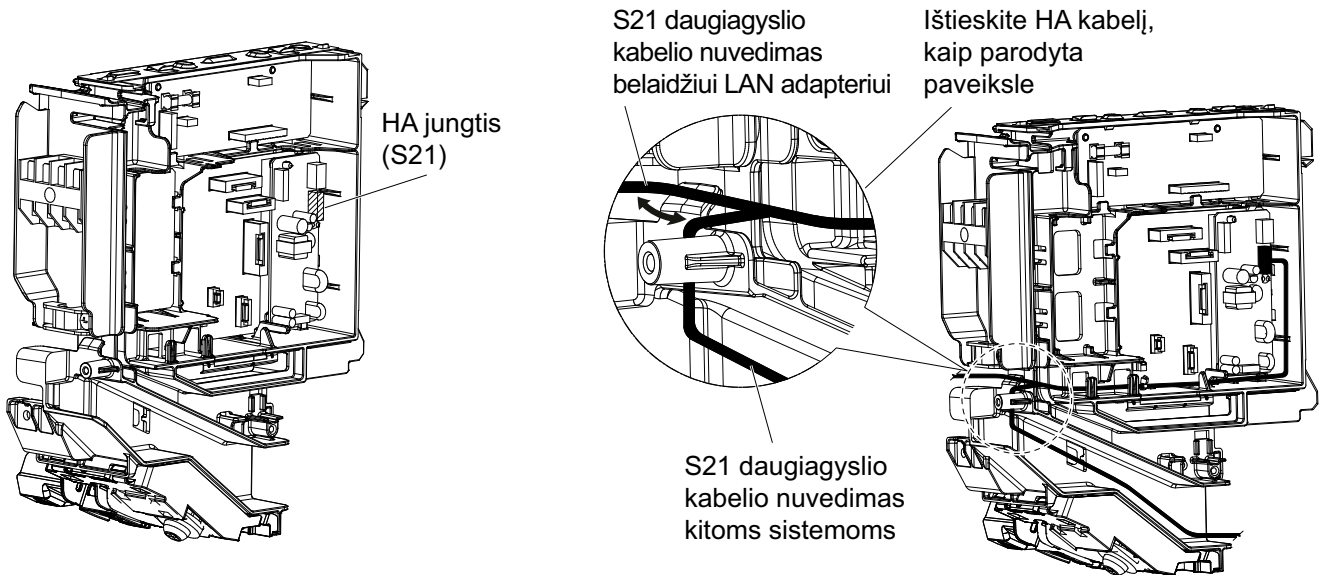

### Metalinės elektros laidų plokštelės dangtelių nuėmimas

- 1) Nuimkite priekines groteles.
- 2) Nuimkite elektros laidų dėžutę (1 varžtas).
- 3) Pakelkite viršutinę metalinės elektros laidų plokštelės dangtelio dalį, patraukite ją į priekį ir ištraukite 3 iškyšas.

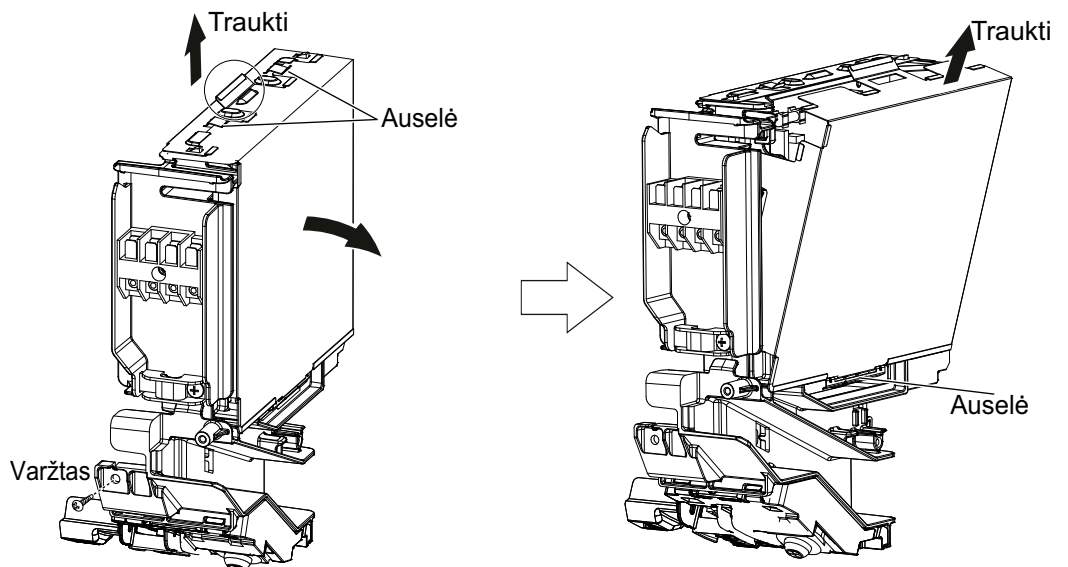

\*Dėžutės išvaizda 25, 35 klasėms gali skirtis.

# Patalpose naudojamo įrenginio montavimo brėžiniai

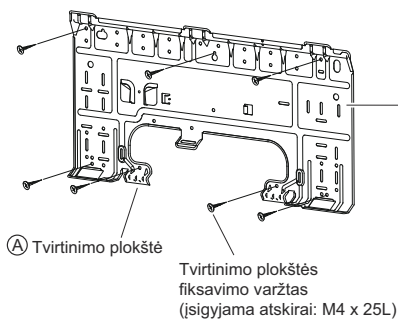

Ⓐ tvirtinimo plokštė turi būti sumontuota ant tokios sienos, kuri gali atlaikyti patalpose naudojamo įrenginio svorį.

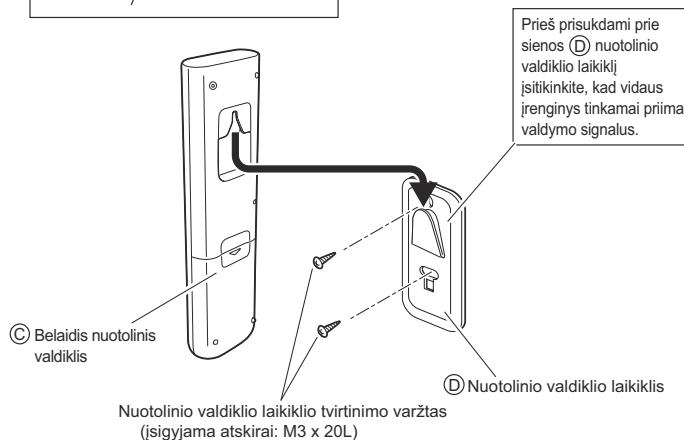
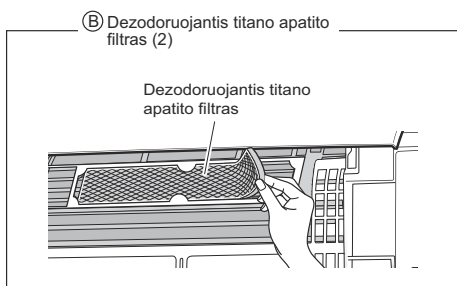
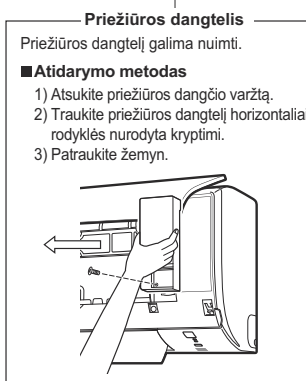
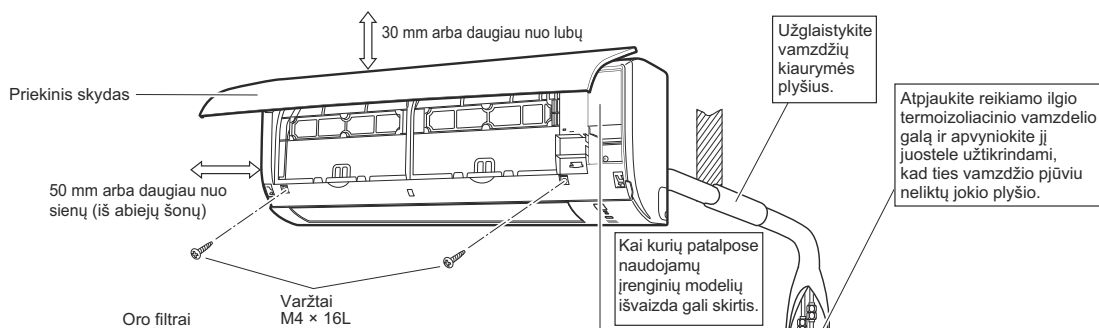
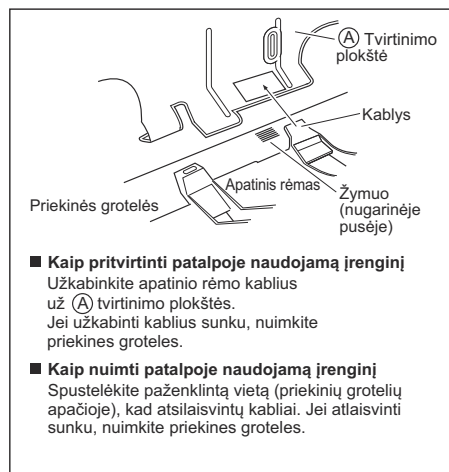



# Patalpose naudojamo įrenginio montavimas

## ⚠️ ĮSPĖJIMAS

- Naudokite tik DAIKIN pagamintus arba patvirtintus priedus, papildomą įrangą ir atsargines dalis.
- Juos įrengti turi montuotojas, o parinktos montavimo medžiagos turi atitikti taikomus teisės aktus. Europoje taikomas standartas EN378.

## 1. Tvirtinimo plokštės montavimas

- Tvirtinimo plokštė turi būti sumontuota ant tokios sienos, kuri gali atlaikyti patalpose naudojamo įrenginio svorį.
- 1) Laikinau pritaisykite tvirtinimo plokštę prie sienos, patikrinkite, ar skydas laikosi visiškai lygiai, ir pažymėkite ant sienos gręžimo taškus.
  - 2) Varžtais prisukite tvirtinimo plokštę prie sienos.

### Rekomenduojami tvirtinimo plokštės fiksavimo taškai ir matmenys

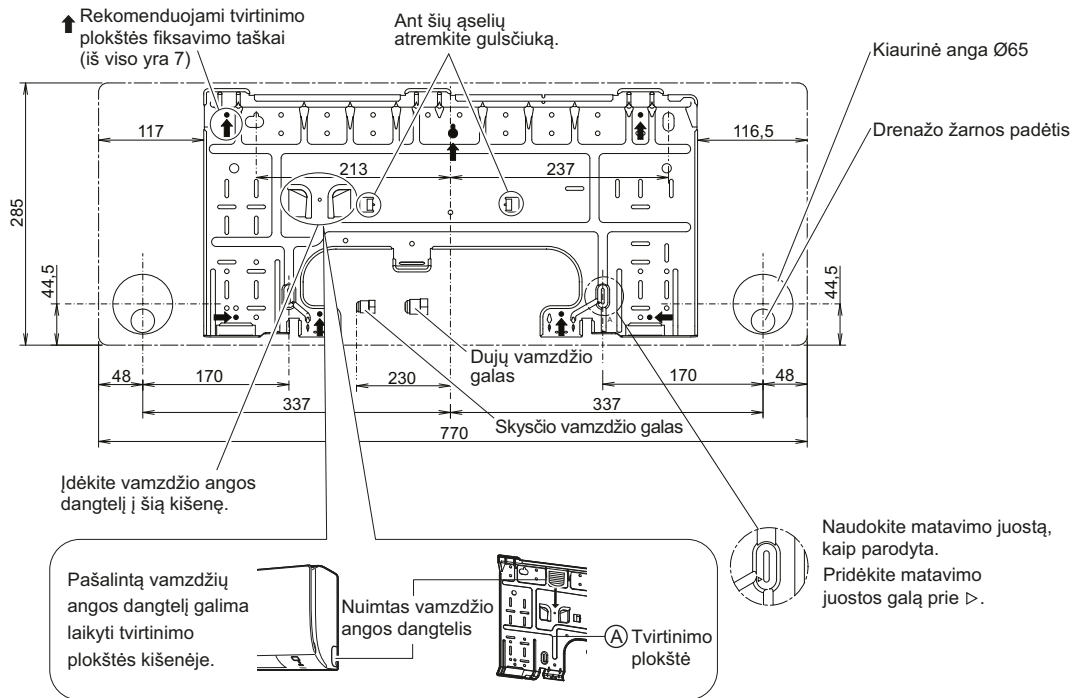

# Patalpose naudojamo įrenginio montavimas

## 2. Angos sienoje gręžimas ir į sieną įleisto vamzdžio montavimas

- Jei sienos sudarytos iš metalinių rėmų ar plokščių, būtina naudokite į sieną įleistus vamzdžius ir įdėklus pereinamosiose angose, kad išvengtumėte perkaitimo, elektros smūgio bei gaisro pavojaus.
- Būtina užsandarinkite tarpus aplink vamzdžius, kad užkirstumėte kelią vandens nuotėkiui.

- 1) 65 mm skersmens praeinamąją angą sienoje išgręžkite taip, kad būtų nuolydis iš vidaus į išorę.
- 2) Įstatykite į angą sieninį vamzdį.
- 3) Įstatykite į sieninį vamzdį įdėklą.
- 4) Baigę aušalo vamzdelių, elektros instaliacijos ir drenažo vamzdelių montavimo darbus užsandarinkite vamzdelių angų tarpus glaistu.

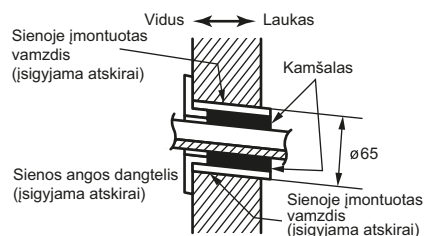

## 3. Patalpose naudojamo įrenginio montavimas

- Jei aušalo vamzdeliai yra išlenkti arba suvirinti, imkitės toliau nurodytų atsargumo priemonių.

Netinkamai atlikus darbus vamzdeliai gali kelti neįprastą triukšmą.

- 1) Aušalo vamzdeliai neturi būti stipriai prispausti prie apatinio rėmo.
- 2) Jie taip pat neturi būti stipriai prispausti prie priekinių grotelių.

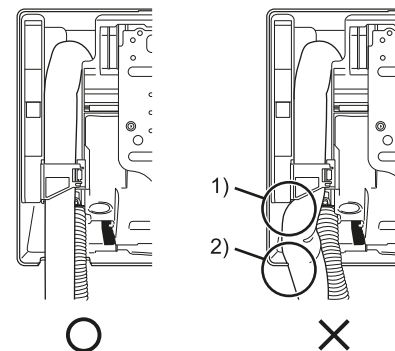

- Pašalinkite vamzdžio angos dangtelį, kaip pavaizduota tolesniame paveiksle.

- 1) Siaurapjūkliu išpjaukite vamzdžio angos dangtelį iš vidinės priekinių grotelių pusės.

Pridėkite siaurapjūklį ašmenis prie griovelio ir išpjaukite vamzdžio angos dangtelį palei nelygų vidinį paviršių.

- 2) Išpjovę vamzdžio angos dangtelį nudildykite briaunas. Pašalinkite šerpetas palei pjūvio liniją naudodami pusapvalę adatinę dildę.

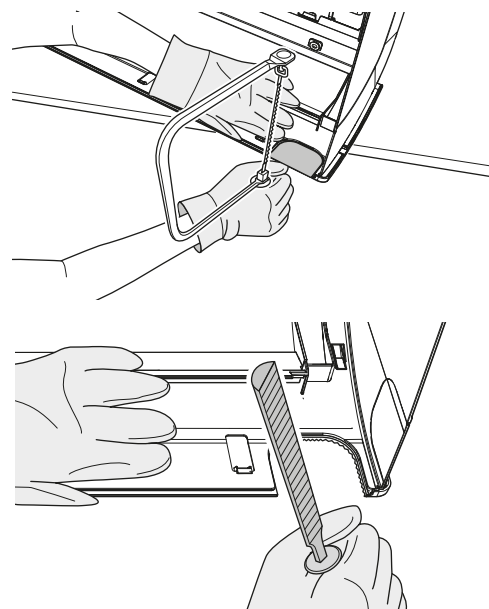

### ⚠ DĖMESIO

- Jei pjausite vamzdžio angos dangtelį naudodami reples, galite pažeisti priekines groteles. Nenaudokite replių.
- Nuimdami vamzdžio angos dangtelį dėvėkite pirštines.

# Patalpose naudojamo įrenginio montavimas

## 3-1. Dešiniojos pusės, dešiniojos nugarinės pusės arba dešiniojos apatinės pusės vamzdeliai

- 1) Iš apačios pritvirtinkite drenažo žarną prie aušalo vamzdelių lipnia viniline juosta.
- 2) Apvyniokite aušalo vamzdelius ir drenažo žarną izoliacine juosta.

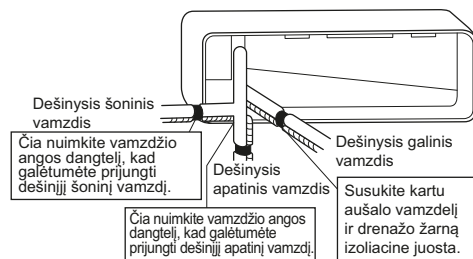

- 3) Prakiškite drenažo žarną ir aušalo vamzdelius per angą sienoje, po to pakabinkite patalpose naudojamą įrenginį ant tvirtinimo plokštės kablių orientuodamiesi pagal  $\Delta$  žymas, esančias ant patalpose naudojamo įrenginio viršaus.

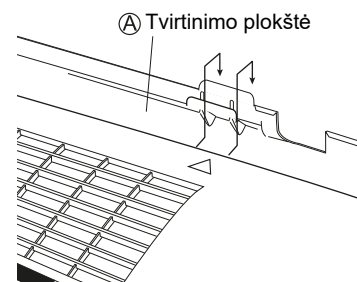

- 4) Iš pradžių atidarykite priekinį skydą, po to – techn. priežiūros dangtelį. (Žr. pasirengimo prieš montuojant aprašymą).
- 5) Prakiškite vidaus įrenginio laidus, einančius nuo lauko įrenginio, pro pereinamąją angą sienoje, po to – pro vidaus įrenginio nugarėlę. Ištraukite juos pro priekinę pusę. Užlenkite rišamųjų laidų galus aukštyn, kad būtų lengviau atlikti tolesnius darbus. (Jei pirmiausiai reikia apnuoginti vidaus įrenginio laidų galus, apvyniokite juos lipnia juosta).
- 6) Abiem rankomis prispauskite apatinį vidaus įrenginio rėmą, kad užkabintumėte jį ant tvirtinimo plokštės kablių. Saugokitės, kad neprispaustumėte laidų vidaus įrenginio briauna.

Čia pakabinkite patalpoje naudojamą įrenginio kabliuką.

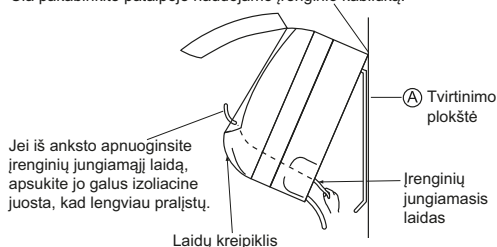

# Patalpose naudojamo įrenginio montavimas

## 3-2. Kairiosios pusės, kairiosios nugarinės pusės arba kairiosios apatinės pusės vamzdeliai

### Drenažo kaiščio ir drenažo žarnos keitimas

#### • Perkėlimas į kairiąją pusę

- 1) Atsukite dešinėje pusėje esantį izoliacijos tvirtinimo varžtą ir nuimkite drenažo žarną.
- 2) Pašalinkite kairiojoje pusėje esantį drenažo kaištį ir įstatykite jį dešiniojoje pusėje.
- 3) Įstatykite drenažo žarną ir priveržkite ją pridėtu izoliacijos tvirtinimo varžtu.  
\* (Jei pamiršite jį priveržti, gali atsirasti vandens nuotėkis.)

#### Drenažo žarnos prijungimo vieta

\* Drenažo žarna yra galinėje įrenginio pusėje.

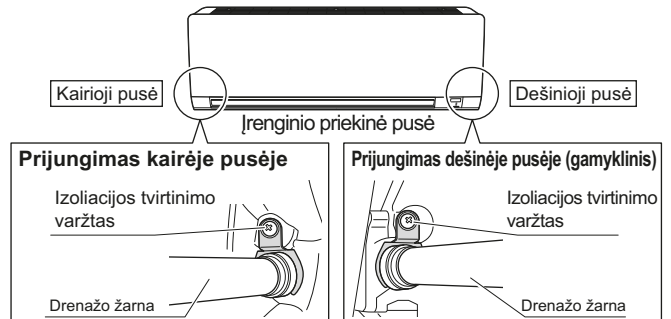

- 1) Iš apačios pritvirtinkite drenažo žarną prie aušalo vamzdelių lipnia viniline juosta.

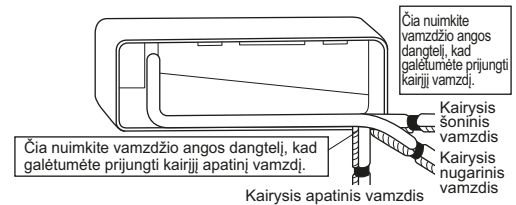

- 2) Būtinai prijunkite drenažo žarną prie drenažo angos vietoje drenažo kaiščio.

#### Kaip įtaisyti drenažo angos kamštį

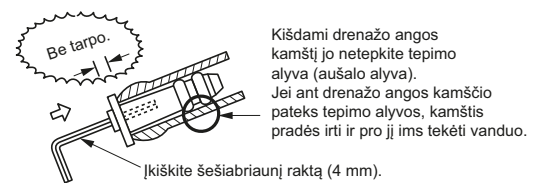

- 3) Išdėstykite aušalo vamzdelius pagal vamzdelių maršrutą, pažymėtą ant tvirtinimo plokštės.
- 4) Prakiškite drenažo žarną ir aušalo vamzdelius per angą sienoje, po to pakabinkite patalpose naudojamą įrenginį ant tvirtinimo plokštės kablių orientuodamiesi pagal  $\Delta$  žymas, esančias ant patalpose naudojamo įrenginio viršaus.
- 5) Įtraukite įrenginius jungiančius laidus.
- 6) Prijunkite įrenginius jungiančius vamzdžius.
- 7) Apvyniokite aušalo vamzdelius ir drenažo žarną izoliacine juosta, kaip pavaizduota dešinėje esančiame paveiksle (jei drenažo žarna įvedama per patalpose naudojamo įrenginio nugarinę pusę).
- 8) Saugodamiesi, kad neprispaustumėte įrenginius jungiančių laidų, abiem rankomis tvirtai spauskite apatinę vidaus įrenginio briauną, kol ji užsifiksuos ant tvirtinimo plokštės kablių. Pritaisykite vidaus įrenginį prie tvirtinimo plokštės vidaus įrenginio tvirtinimo varžtais (M4 × 12L).

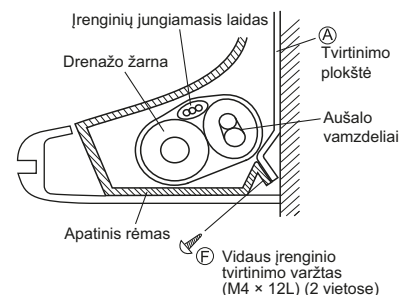
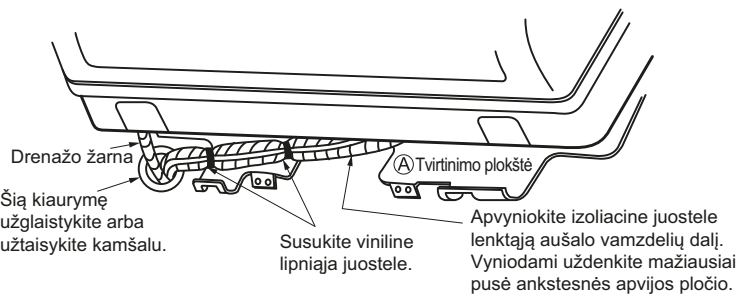

### 3-3. Į sieną įleisti vamzdžiai





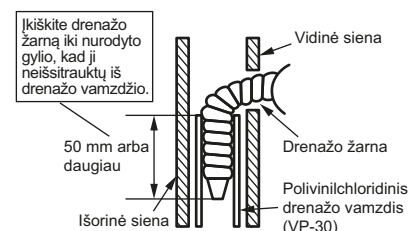









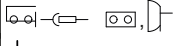

Laikykite nurodymų, pateiktų kairiosios pusės, kairiosios nugarinės pusės arba kairiosios apatinės pusės vamzdelių montavimo aprašyme.

- 1) Užmaukite drenažo žarną iki nurodyto gylio, kad ji neatsijungtų nuo drenažo vamzdžio.



# Patalpose naudojamo įrenginio montavimas

## Elektrų instaliacijos schema

Bendrosios elektros instaliacijos schemos legenda			
Taikomas dalis ir jų numerius rasite ant įrenginio priklijuotame elektros instaliacijos schemos lipduke. Dalys sunumeruotos arabiškais skaitmenimis didėjimo tvarka ir santraukoje pažymėtos dalies kode esančiu ženklu ****.			
	: IŠJUNGIKLIS		: APSAUGINIS ĮŽEMINIMAS
	: SUJUNGIMAS		: APSAUGINIS ĮŽEMINIMAS (VARŽTAS)
	: JUNGTIS		: LYGINTUVAS
	: ĮŽEMINIMAS		: RELĖS JUNGTIS
	: IŠORINĖ INSTALIACIJA		: TRUMPOJO JUNGIMO JUNGTIS
	: SAUGIKLIS		: GNYBTAS
	: PATALPOSE NAUDOJAMAS ĮRENGINYS		: GNYBTŲ JUOSTA
	: LAUKE NAUDOJAMAS ĮRENGINYS		: LAIDO APKABA
BLK : JUODA	GRN : ŽALIA	PNK : RAUSVA	WHT : BALTA
BLU : MĖLYNA	GRY : PILKA	PRP, PPL : VIOLETINĖ	YLW : GELTONA
BRN : RUDA	ORG : ORANŽINĖ	RED : RAUDONA	
A*P	: SPAUSDINTINĖ PLOKŠTĖ	PS	: PERJUNGIAMO REŽIMO MAITINIMO ŠALTINIS
BS*	: ĮJUNGIMO / IŠJUNGIMO MYGTUKAS, PALEIDIMO JUNGIKLIS	PTC*	: PTC TERMISTORIUS
BZ, H*O	: ZIRZEKLIS	Q*	: IZOLIUOTOS UŽTŪROS DVIPOLIS TRANZISTORIUS (IGBT)
C*	: KONDENSATORIUS	Q*DI	: ĮŽEMĖJIMO GRANDINĖS PERTRAUKIKLIS
AC*, CN*, E*, HA*, HE, HL*, HN*, HR*, MR*_A, MR*_B, S*, U, V, W, X*A, K*R_*	: SUJUNGIMAS, JUNGTIS	Q*L	: PERKROVOS APSAUGA
D*, V*D	: DIODAS	Q*M	: TERMINIS JUNGIKLIS
DB*	: DIODŲ TILTELIS	R*	: VARŽAS
DS*	: DIP JUNGIKLIS	R*T	: TERMISTORIUS
E*H	: ŠILDYTUVAS	RC	: IMTUVAS
F*U, FU* (TECHNINIUS DUOMENIS RASITE ANT ĮRENGINIO VIDUJE ESANČIOS PCB)	: SAUGIKLIS	S*C	: GALINIS JUNGIKLIS
FG*	: JUNGTIS (RĖMO ĮŽEMINIMAS)	S*L	: PLŪDINIS JUNGIKLIS
H*	: LAIDŲ PYNĖ	S*NPH	: SLĖGIO (AUKŠTO) JUTIKLIS
H*P, LED*, V*L	: KONTROLINĖ LEMPUTĖ, ŠVIESOS DIODAS	S*NPL	: SLĖGIO (ŽEMO) JUTIKLIS
HAP	: ŠVIESOS DIODAS (TECHNINĖS PRIEŽIŪROS KONTROLĖ – ŽALIAS)	S*PH, HPS*	: SLĖGIO (AUKŠTO) JUNGIKLIS
AUKŠTOJI ĮTAMPA	: AUKŠTOJI ĮTAMPA	S*PL	: SLĖGIO (ŽEMO) JUNGIKLIS
IES	: SUMANUSIS STEBĖJIMO JUTIKLIS	S*T	: TERMOSTATAS
IPM*	: SUMANUSIS MAITINIMO MODULIS	S*W, SW*	: PALEIDIMO JUNGIKLIS
K*R, KCR, KFR, KHuR, K*M	: MAGNETINĖ RELĖ	SA*, F1S	: VIRŠJAMPIO IŠKROVIKLIS
L	: SROVĖ	SR*, WLU	: SIGNALŲ IMTUVAS
L*	: RITĖ	SS*	: ATRANKUSIS PERJUNGIKLIS
L*R	: REAKTORIUS	SHEET METAL	: GNYBTŲ JUOSTOS FIKSUOTA PLOKŠTELĖ
M*	: ŽINGSNINIS VARIKLIS	T*R	: TRANSFORMATORIUS
M*C	: KOMPRESORIAUS VARIKLIS	TC, TRC	: SIŪSTUVAS
M*F	: VENTILIATORIAUS VARIKLIS	V*, R*V	: VARISTORIUS
M*P	: IŠLEIDIMO SIURBLIO VARIKLIS	V*R	: DIODŲ TILTELIS
M*S	: PASUKAMASIS VARIKLIS	WRC	: BELAIDIS NUOTOLINIS VALDIKLIS
MR*, MRCW*, MRM*, MRN*	: MAGNETINĖ RELĖ	X*	: GNYBTAS
N	: NEUTRALĖ	X*M	: GNYBTŲ JUOSTA (PLOKŠTELĖ)
n = *, N=*	: PERĖJIMŲ PER FERITINĘ ŠERDĮ SKAIČIUS	Y*E	: ELEKTRONINIO IŠSIPLĖTIMO VOŽTUVO RITĖ
PAM	: IMPULSINĖ AMPLITUDINĖ MODULIACIJA	Y*R, Y*S	: REVERSINIO SOLENOIDINIO VOŽTUVO RITĖ
PCB*	: SPAUSDINTINĖ PLOKŠTĖ	Z*C	: FERITINĖ ŠERDIS
PM*	: MAITINIMO MODULIS	ZF, Z*F	: TRIUKŠMO FILTRAS

### ⚠ DĖMESIO

- Išjungus ir vėl įjungus pagrindinį maitinimo šaltinį, veikimas atsinaujina automatiškai.

### ⚠ ĮSPĖJIMAS

- **AUKŠTA ĮTAMPA** – prieš atlikdami remonto darbus būtina iki galo iškraukite kondensatorių.
- Gedimo arba vandens nuotėkio pavojus!  
Neplaukite oro kondicionieriaus vidaus savarankiškai.

# Patalpose naudojamo įrenginio montavimas

## 4. Laidas

- 1) Apnuoginkite laidų galus (15 mm).
- 2) Suderinkite laidus pagal spalvas su vidaus ir lauko įrenginių gnybtų skydų gnybtų numeriais ir tvirtai priveržkite juos prie atitinkamų gnybtų.
- 3) Prijunkite įžeminimo laidus prie atitinkamų gnybtų.
- 4) Patampykite laidus, kad patikrintumėte, ar jie patikimai užfiksuoti, po to sukabinkite juos laidų fiksatoriumi.
- 5) Išdėstykite laidus, kad techn. priežiūros dangtelis patikimai užsidarytų, ir uždarykite jį.

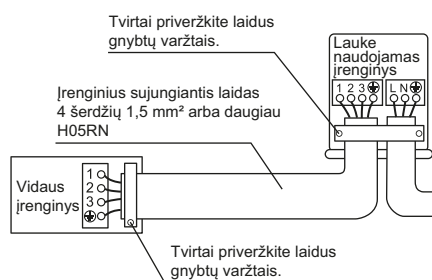
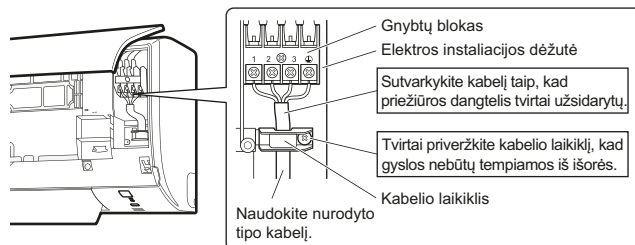

### ⚠️ ĮSPĖJIMAS

- Nenaudokite sudurtų, susuktų bei ilginamųjų laidų ir šakotuvų, antraip kils perkaitimo, elektros smūgio bei gaisro pavojus.
- Nenaudokite įrenginio viduje vietoje įsigytų elektrinių komponentų. (Nejunkite prie gnybtų skydo drenažo siurblio ir kitų komponentų maitinimo laidų). Tai gali sukelti elektros smūgį arba gaisrą.
- Nejunkite maitinimo laido prie patalpose naudojamo įrenginio. Tai gali sukelti elektros smūgį arba gaisrą.
- Naudokite visų polių atjungimo pertraukiklį, kuriame tarp kontaktinių paviršių būtų bent 3 mm.

## 5. Drenažo vamzdeliai

<p>1) Prijunkite drenažo žarną, kaip aprašyta dešinėje.</p> <p>Drenažo žarna turi būti pasvirusi žemyn. Negali būti išlinkių. Neįmerkite žarnos galo į vandenį.</p>	<p>2) Išimkite oro filtrus ir įpilkite šiek tiek vandens į išleidimo lėkštę, kad patikrintumėte, ar jis laisvai išteka</p>	<p>3) Jei reikia prailginti drenažo žarną arba įleisti drenažo vamzdelius, naudokite jos priekinį galą atitinkančius elementus. [Žarnos priekinio galo pav.</p>
<p>4) Žarnai ilginti naudokite prekyboje esančias 16 mm vidinio skersmens ilginamąsias žarnas. Būtinai pasirūpinkite patalpose esančios ilginamosios žarnos šilumine izoliacija.</p>	<p>Išleidimo žarna, pateikiama su patalpose naudojamu įrenginiu</p> <p>Vidaus įrenginio drenažo žarna</p> <p>Drenažo žarnos ilgutuvas</p> <p>Termoizoliacinis vamzdelis (įsigijamas atskirai)</p>	
<p>5) Prijungdami standų polivinilo chlorido vamzdelį (13 mm vardinio skersmens) tiesiogiai prie drenažo žarnos, prijungtos prie patalpose naudojamo įrenginio, taip pat ir atlikdami įleistų vamzdelių įrengimo darbus, kaip jungtį naudokite prekyboje esančius drenažo lizdus (13 mm vardinio skersmens).</p>	<p>Išleidimo žarna, pateikiama su patalpose naudojamu įrenginiu</p> <p>Pirktinė drenažo žarnos jungtis (13 mm vardinio skersmens)</p> <p>Pirktinis standus polivinilchloridinis vamzdis (13 mm vardinio skersmens)</p>	

# Patalpose naudojamo įrenginio montavimas

## 6. Belaidis adapteris (parinktis)

Montavimas:

- Pridėkite belaidį adapterį prie kablių (1).
- Užfiksuokite adapterį, paspausdami žemyn (2).

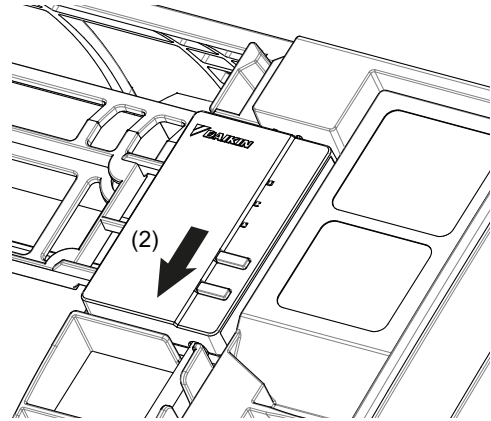
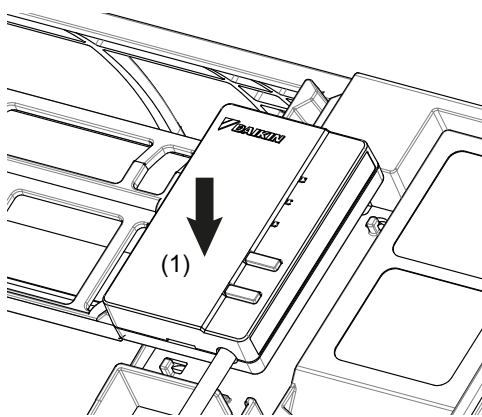

Nuėmimas: montavimo procesas atvirkštine seka.

## Aušalo vamzdelių įrengimas

### 1. Vamzdelio galo platinimas

- 1) Nupjaukite vamzdelį vamzdžių pjautuvu.
- 2) Pašalinkite šerpetas nuo žemyn nukreipto pjūvio paviršiaus, kad nuolaužas nepatektų į vamzdelį.
- 3) Uždėkite ant vamzdelio kūginę veržlę.
- 4) Praplatinkite vamzdelį.
- 5) Patikrinkite, ar praplatinimas atliktas tinkamai.



Nustatykite taip, kaip parodyta toliau.

A	R32 praplėtimo įrankis	Tradicinis praplėtimo įrankis	
	Su užveržimu	Su užveržimu (Ridgid tipo)	Su sparnuotąja veržle (Imperial tipo)
A	0-0,5 mm	1,0-1,5 mm	1,5-2,0 mm

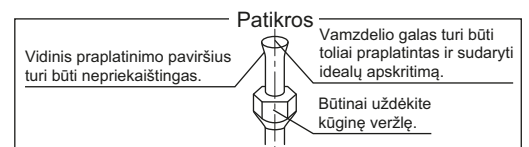

### ⚠️ ĮSPĖJIMAS

- Netepkite praplatintos dalies mineraline alyva.
- Pasirūpinkite, kad į sistemą nepatektų mineralinė alyva, nes ji gali sutrumpinti įrenginių eksploatavimo laikotarpį.
- Jokių būdu nenaudokite jau naudotų vamzdelių. Naudokite tik kartu su įrenginiu pateiktas dalis.
- Kad gaminį būtų galima ilgai naudoti, niekada prie šio R32 įrenginio nemontuokite džiovintuvo.
- Sausinamoji medžiaga gali iširti ir pažeisti sistemą.
- Apsaugokite arba apdenkite aušalo vamzdelius, kad išvengtumėte mechaninio pažeidimo.
- Nepakankamai praplatinus vamzdelius gali atsirasti aušalo dujų nuotėkis.

# Aušalo vamzdelių įrengimas

## 2. Aušalo vamzdelis

### ⚠ DĖMESIO

- Naudokite prie pagrindinio įrenginio pritvirtintą kūginę veržlę. (Tam, kad kūginė veržlė ilgai neištrūktų).
- Tam, kad būtų išvengta dujų nuotėkio, aušinamoji alyva gali liestis tik su vidiniu kūgio paviršiumi. (Naudokite aušinamąją alyvą, skirtą R32).
- Tam, kad nepažeistumėte kūginių veržlių ir išvengtumėte dujų nuotėkio, joms priveržti naudokite dinamometrinius veržliarakčius.

Sulygiuokite abiejų kūginių veržlių centrus ir priveržkite jas ranka (3–4 pasukimai). Po to priveržkite jas iki galo dinamometriniu veržliarakčiu.

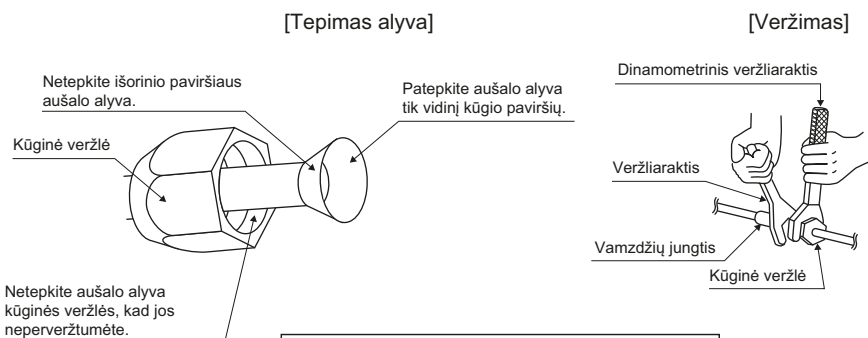

Kūginės veržlės užveržimo sukimo momentas	
Dujų pusė	Skysčio pusė
3/8 col.	1/4 col.
32,7–39,9 N • m (330–407 kgf • cm)	14,2–17,2 N • m (144–175 kgf • cm)

### 2-1. Atsargumo priemonė tvarkant vamzdžius

- 1) Apsaugokite atvirus vamzdžių galus nuo dulkių ir drėgmės.
- 2) Vamzdžiai turi būti lankstomi kuo bukesniais kampais. Jiems lankstyti naudokite vamzdžių lankstytuvą.

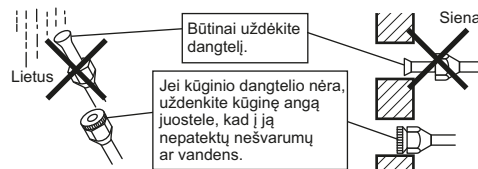

### 2-2. Varinių ir šiluminės izoliacijos medžiagų parinkimas

- Naudodami bendrosios paskirties varinius vamzdžius ir jungtis laikykitės toliau pateiktų reikalavimų:

- 1) Izoliacinė medžiaga: Poliuretano putos  
Šiluminio laidumo koeficientas: nuo 0,041 iki 0,052 W/mK (nuo 0,035 iki 0,045 kcal/mh°C)  
Aušalo dujų vamzdžio paviršiaus temperatūra siekia ne daugiau kaip 110°C  
Rinkitės šiluminės izoliacijos medžiagas, atlaikančias tokią temperatūrą.

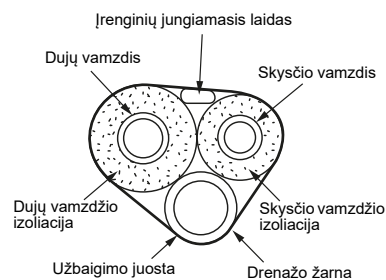

- 2) Būtinai izoliuokite ir dujų, ir skysčio vamzdžius laikydamiesi toliau nurodytų parametrų.

Dujų pusė	Skysčio pusė
išor. skersm. 9,5 mm	išor. skersm. 6,4 mm
Minimalus lenkimo spindulys – 30 mm ar daugiau	
Storis 0,8 mm (C1220T-O)	Storis 0,5 mm

Dujų vamzdžio šiluminė izoliacija	Skysčio vamzdžio šiluminė izoliacija
išor. skersm. 9,5 mm	vid. skersm. 8–10 mm
vid. skersm. 10–14 mm	
Storis ≥13 mm	Storis ≥10 mm

- 3) Naudokite atskirą šiluminę izoliaciją, skirtą dujinio ir skysto aušalo vamzdžiams.



# Bandomasis paleidimas ir patikrinimas

## 1. Bandomasis paleidimas ir patikrinimas

- Bandomasis paleidimas atliekamas AUŠINIMO arba ŠILDYMO režimu.

**1-1. Išmatuokite maitinimo įtampą ir įsitikinkite, kad ji patenka į nurodytą intervalą.**

**1-2. AUŠINIMO režimu pasirinkite žemiausią programuojamąją temperatūrą, o ŠILDYMO – aukščiausią.**

**1-3. Atlikite bandomąjį paleidimą laikydamiesi nurodymų, pateiktų eksploataavimo vadove, kad patikrintumėte, ar visos funkcijos ir dalys (pvz., sklendės judėjimo funkcija) tinkamai veikia.**

- Apsaugos sumetimais sistema nepasileidžia iš naujo 3 minutes po jos išjungimo.

**1-4. Atlikę bandomąjį paleidimą nustatykite normalią temperatūrą (AUŠINIMO režimu nuo 26°C iki 28°C, ŠILDYMO REŽIMU nuo 20°C iki 24°C).**

- Kai oro kondicionierių AUŠINIMO režimu naudojate žiemą, nustatykite bandomojo paleidimo režimą atlikdami šiuos veiksmus.

1) Tuo pačiu metu paspauskite ,  ir .

2) Paspauskite , pasirinkite , paspauskite .

3) Sistemai įjungti paspauskite mygtuką  arba .

- Bandomasis paleidimas bus automatiškai nutrauktas po maždaug 30 minučių.

Norėdami sustabdyti veikimą paspauskite .

- Kai kurių funkcijų bandomojo paleidimo režimu negalima naudoti.

- Parengties režimu oro kondicionierius naudoja mažai energijos. Jei sumontuotoji sistema kurį laiką nenaudojama, išjunkite grandinės pertraukiklį, kad nebūtų be reikalo naudojama energija.
- Kai grandinės pertraukiklis suveikia ir išjungia oro kondicionieriaus maitinimą, jį vėl įjungus sistema ima veikti pirmiau nustatytu režimu.

## 2. Tikrinami objektai

Tikrinami objektai	Simptomas	Patikros
Vidaus ir lauko įrenginiai tinkamai sumontuoti ant tvirto pagrindo.	Nuolydis, vibracija, triukšmas	
Nėra aušalo dujų nuotėkio.	Nevisiškai veikia aušinimo / šildymo funkcijos	
Įrengta aušalo dujų ir skysčio bei patalpose esančios drenažo žarnos dalies šiluminė izoliacija.	Vandens nuotėkis	
Drenažo linija tinkamai sumontuota.	Vandens nuotėkis	
Sistema tinkamai įžeminta.	Elektros nuotėkis	
Įrenginiai sujungti nurodytais laidais.	Neveikia arba yra apdegę	
Patalpose ir lauke naudojamų įrenginių oro įleidimo bei išleidimo angos neuždengtos	Nevisiškai veikia aušinimo / šildymo funkcijos	
Stabdymo vožtuvai yra atidaryti.	Nevisiškai veikia aušinimo / šildymo funkcijos	
Vidaus įrenginys tinkamai priima nuotolinio valdiklio komandas.	Neveikia	

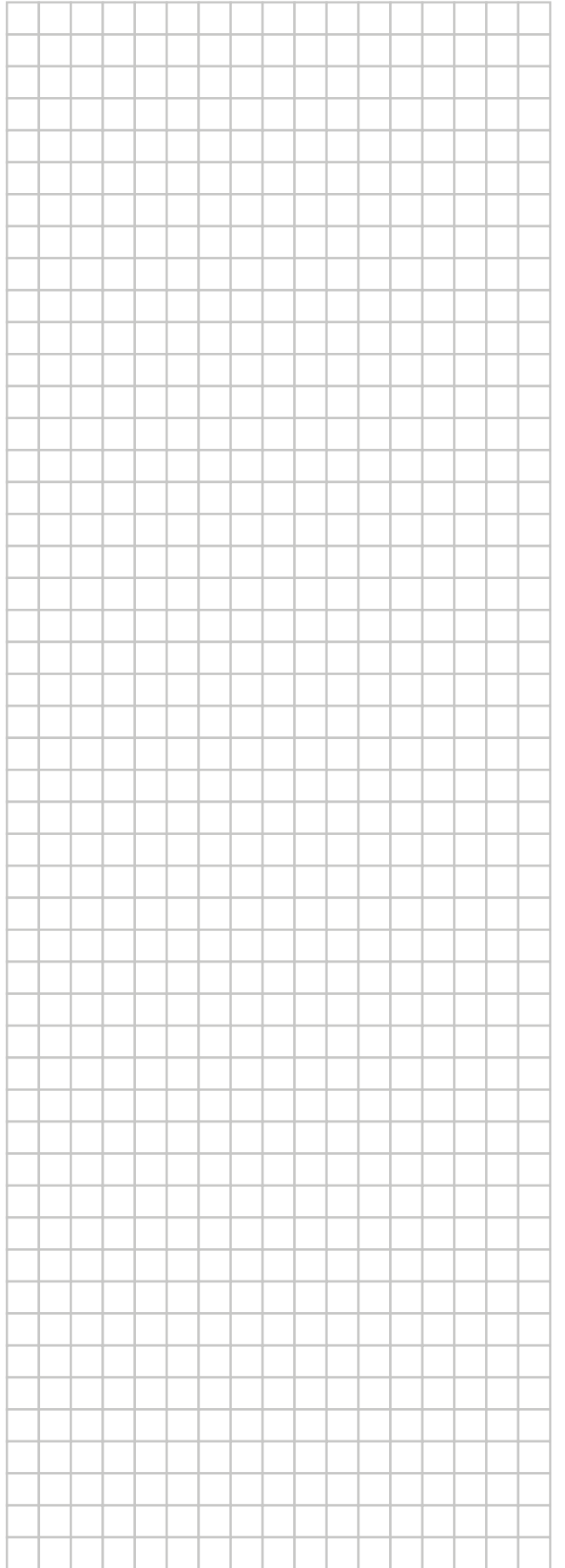
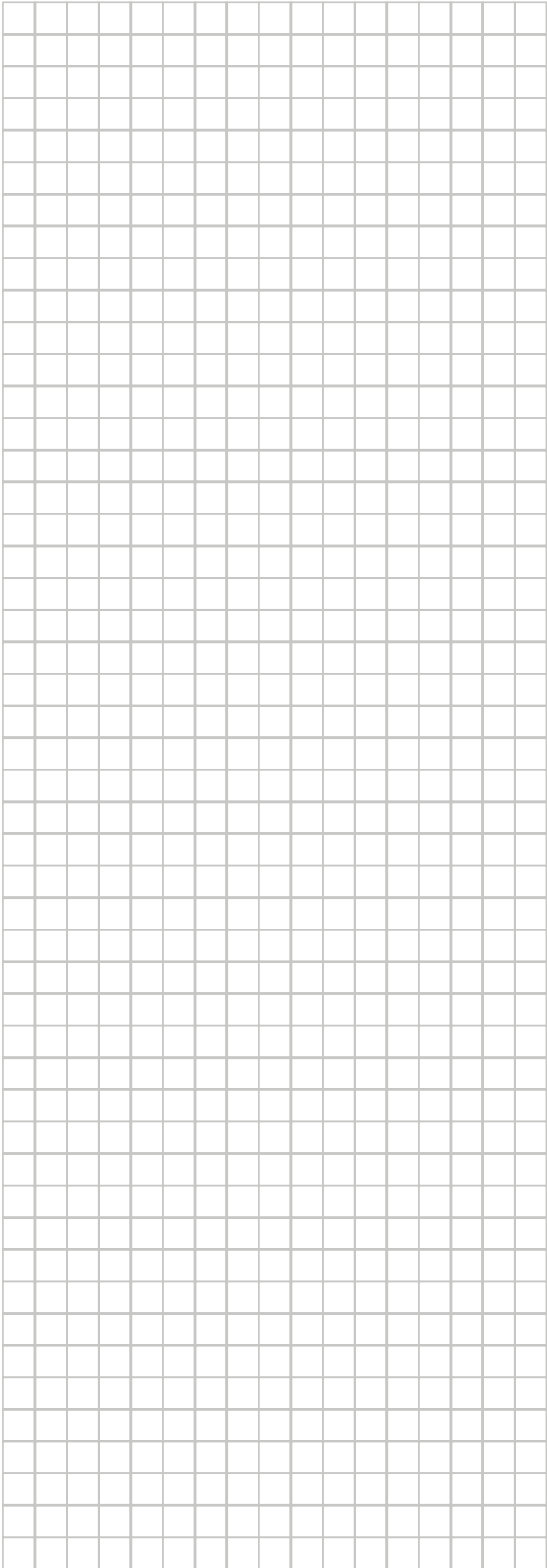

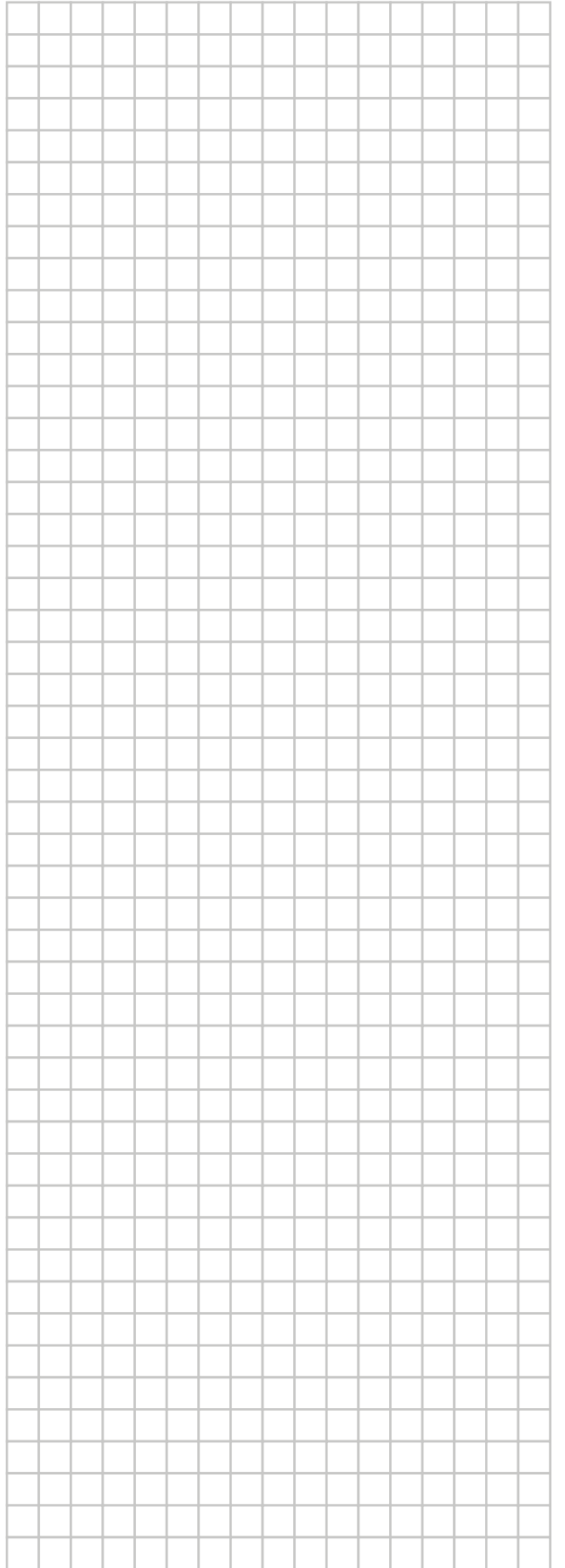
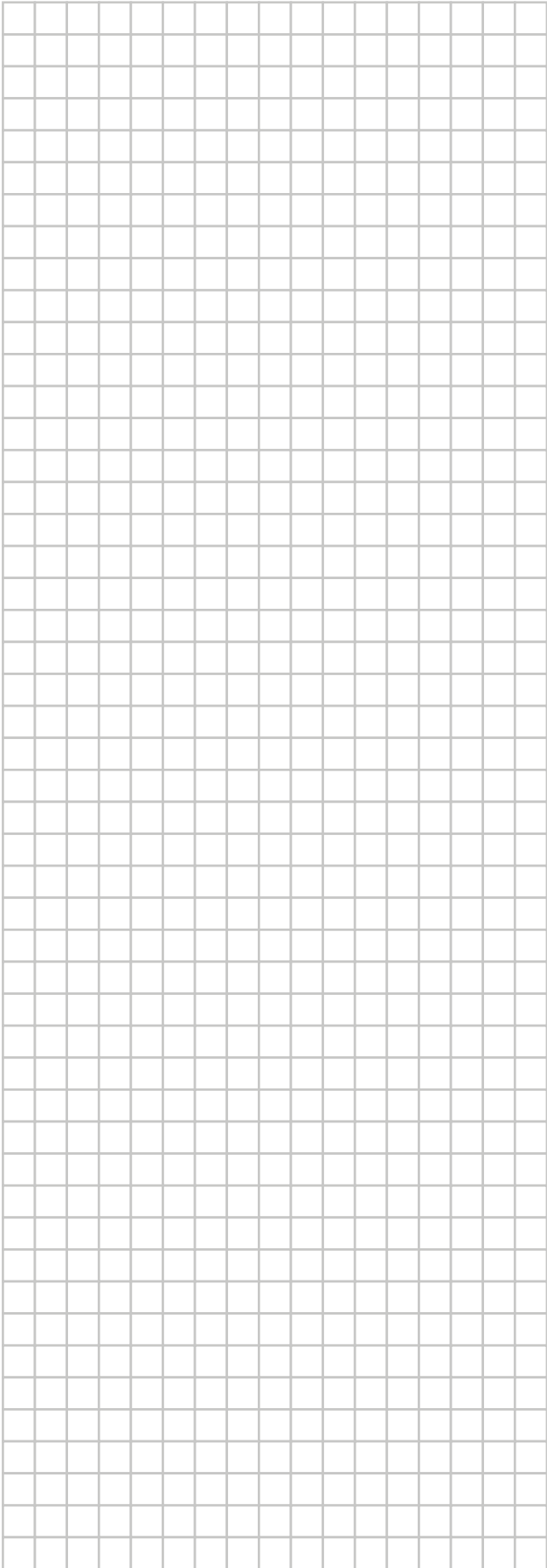

**DAIKIN INDUSTRIES CZECH REPUBLIC s.r.o.**

U Nové Hospody 1/1155, 301 00 Plzeň Skvrňany, Czech Republic

**DAIKIN EUROPE N.V.**

Zandvoordestraat 300, B-8400 Oostende, Belgium

Copyright 2017 Daikin

